

Fig. IIIb.34. Parja, Casa cu meandre incizate

La început nu am socotit aceste abateri ca o regulă, dar avem unele analogii foarte clare la Kormadin, semnalate de B. Jovanović (Jovanović, Glisic 1961, fig. 10, 25, 30). Tot acolo erau dovezi clare că unele construcții aveau podeaua suspendată (*Ibidem*, fig. 25, 28), deși la acea vreme nu se accepta o asemenea idee, chiar dacă din schișa podelei de la L2 (cea cu cuptorul și groapa din fața lui) se poate observa o podea suspendată (*Ibidem*, fig. 22) și o albiere în fața cuptorului (*Ibidem*, fig. 28).

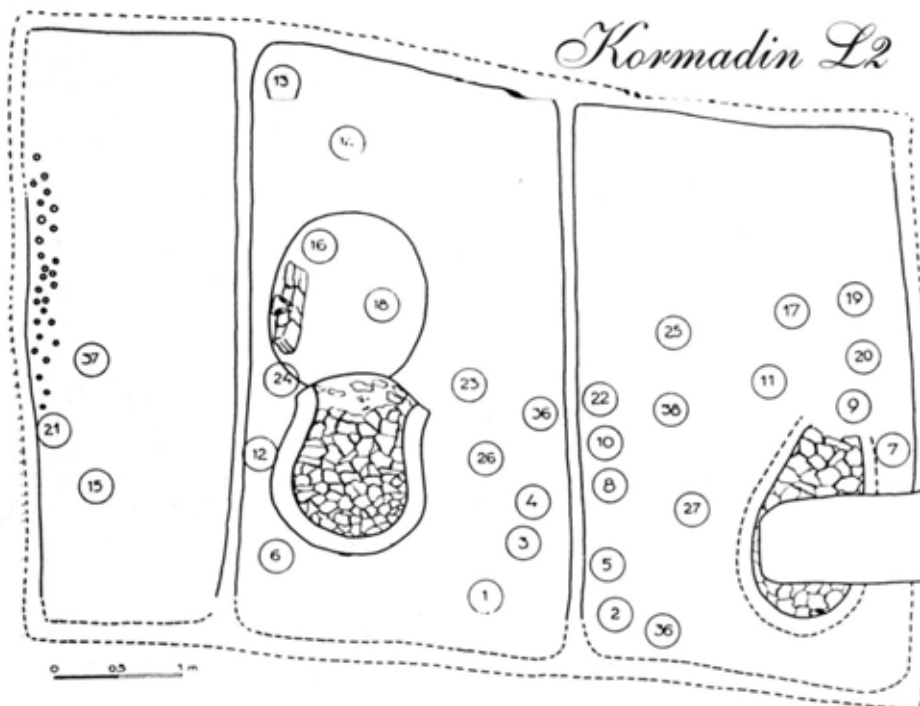

Fig. IIIb.35. Kormadin, locuință Vin. a, plan în formă de paralelogram

Construc]ia avea clar un [an] de funda]ie în care erau introdu[i stâlpii de la structura peretelui (*Ibidem*, fig. 30). Ceea ce se mai constat\ la Kormadin este c\ nu toate înc\perile au un plan în form\ de paralelogram (unele au [i col]uri dreptunghiulare). Ar mai fi de observat libertatea pe care [i-o iau constructorii antici, determina]i de materiale, dar [i de anumite concep]ii sau reguli care azi ne scap\.

În cazul L9 de la Par]a, între podeaua suspendat\ [i perete r\mâne un spa]iu al c\ruia rost nu îl în]elegem. În acel spa]iu am sesizat resturile a trei coloane de lut prismatice (Fig.IIIb.35b) (Lazarovici Gh. et alii 2001, 113, fig. 89; Lazarovici Gh., Lazarovici C.-M. 2003, fig. 61).

În ultima etap\ de func]ionare, înc\perea de nord, cea din imediata apropiere a Sanctuarului 2, avea o lavi]\ pe peretele de nord [i un podium pe peretele de vest, acela cu peretele decorat. Desigur reconstituirea desenului de noi este imaginar\, ne-am luat dup\ modelul din Sanctuarul 2, dar sunt fragmente mici, ce permit par]ial reconstituirea (Fig. IIIb.36).

*Peretele de nord*, dinspre „strad”, avea o funda]ie din lut, f\r\ prea multe urme de pari sau stâlpi, cu bârne horizontale care porneau deasupra nivelului solului (urmele lor au fost sesizate), sau poate este vorba de o alt\ tehnic\ de construc]ie a peretelui. Distan]a dintre stâlpii de structur\, este mult mai mare decât în alte situa]ii (Lazarovici Gh. et alii 2001, fig. 89, I.2, pl. 82/3-4 [i sec]iunea prin podeaua lui P4b).

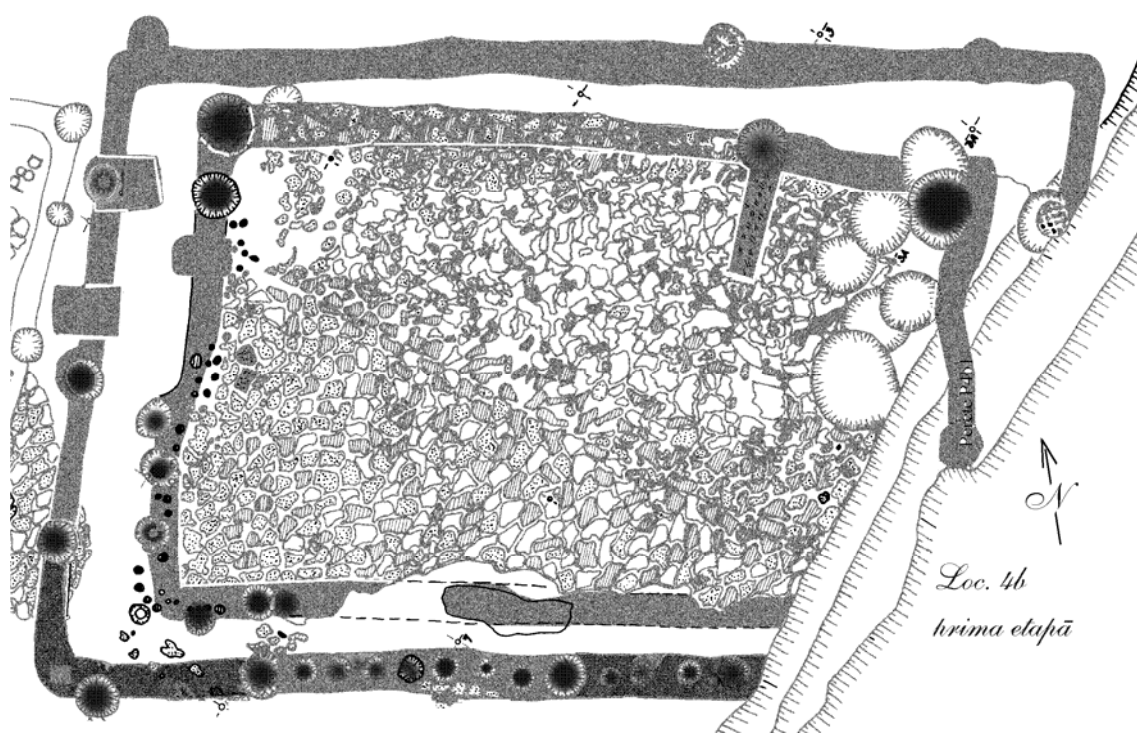

Fig. IIIb.36. Par]a L4b, nivel 6

Pe podeaua suspendat\ s-au g\sit pu]ine obiecte (cca.14 piese), iar arderea acestora s-a petrecut numai de jos, unele lipituri ale podelei erau practic nearse. Cum podeaua s-a p\strat destul de bine, socotim c\ nu a fost prea înalt\, dar a fost suficient loc dedesubt ca arderea s\ fie deosebit de puternic\ (Lazarovici Gh. et alii 2001, fig. 88; I.2, pl. 82/2-3;).

### „Blocul” L40-L43

Cel mai interesant complex a fost „blocul” de locuințe L40-43. Trei dintre case (L41-L43) aveau [an]uri de fundație, iar o alta (L40) era pe piloni. Trei încăperi aveau o tindă spre partea de est, iar la L43 tinda era în centru. Intrările sunt din cele patru direcții (Fig. IIIb.38, marcate cu săgeata A). Toate aveau stâlpi dubli sau dublați, fie în centru, fie pe margini sprijinind podeaua suspendată sau etajul la P42 și P43. Situații atât de bine pstrate nu am întâlnit în nici unul din complexele cercetate până acum de noi.

#### Locuința 40

La P40, deși erau două podele suspendate, stâlpii nu erau dublați, ceea ce arată că din construcție s-au ales stâlpi cu ramuri groase, care să permită structuri de susținere. Doar peretele de sud avea o linie de stâlpi dublati.

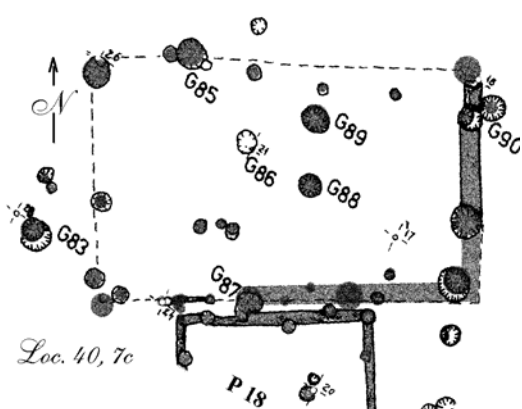

Fig. IIIb.37: a) ▲ Parja, L 40, planul primei etape de locuire, nivel 7a; b) fundațiile P40-43 ▲

La -2,10 m [an]ul de fundație s-a pstrat doar pe două din colțuri, cel de est spre L17, și pe jumătatea sudică, acolo unde se învecina cu o construcție mai recentă, din ultima etapă de refaceri, din nivel 6. Spațiul liber dintre ele, credem că lăsa posibilitatea aerisirii, dar aducea frig în vreme de iarnă. Pe latura de nord fundația era foarte puțin adâncă, la adâncimea de -1,90 m a dispărut, menținându-se doar la peretele de sud, est și la P18.

Locuința avea numeroase etape de refaceri și adăugiri, în tindă, la parter și la etaj. Structurile erau bine pstrate și numeroase obiecte descoperite la parter permit înțelegerea unor întrebuințări.

#### Parterul

În reconstituire s-a ținut cont de toate observațiile care au fost făcute în timpul săpăturilor. Trebuie să precizăm cât de importante au fost observațiile privind folosirea tindei la acest complex, ca de altfel și la P41. Intrarea, foarte îngustă era dinspre centru (*Casa Tribului*) spre tindă. În tindă se afla o vatră sau poate un cuptor cu vatră în față și două casete de cereale (C6 și C10). Între ele, într-o fază mai veche se afla un cuptor, abandonat la ridicarea altuia în tinda etajului, distrus la dărâmare.

Podeaua tindei consta dintr-o lipitură de lut groasă de 3-4 cm, pusă peste stratul anterior de cultură. Casetă de lângă intrare (C6) funcționează într-o etapă mai recentă, iar cea din spate, ale cărei margini se mai păstrau pe 12-15 cm înălțime, a fost amenajată în etapa recentă. Marginile nu au ars decât în vremea incendiului construcției. În interior, lângă

peretele de nord se afla un război de țesut cu patru grupe de 6+1 fire, exact ca cel de la Balta Sărat. El se găsea pe colțul opus intrării, ca la P8. În zona centrală a locuinței au fost descoperite două margele mari (din cochilii de scoici fosile) și patru-cinci vase.

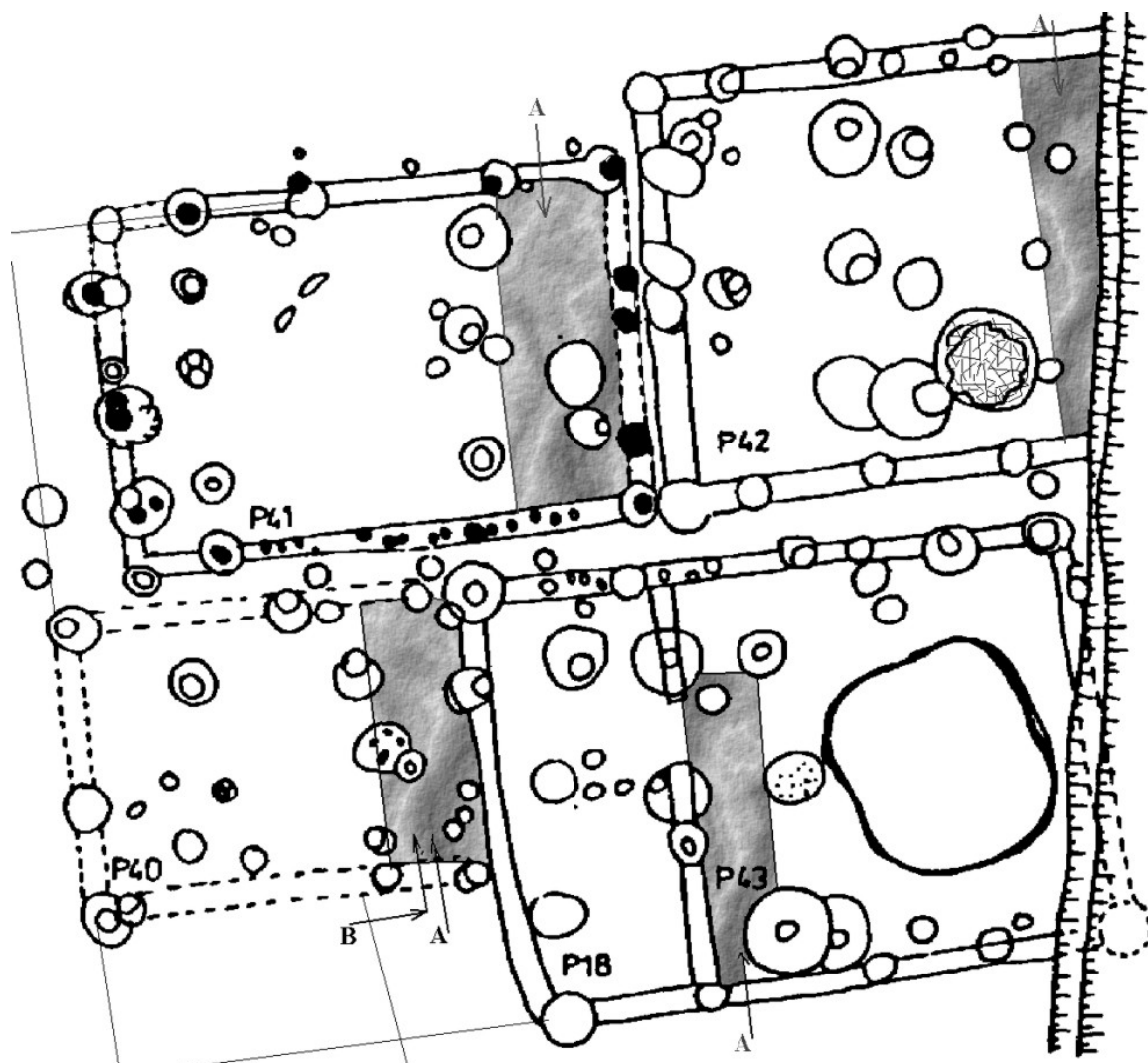

Fig. IIIb.38. Parja, bloc L40-43. Intrarea în tindele la cele patru construcții erau dinspre sud (marcate cu săgeți A și B când erau schimbări de direcție)

### Etajul

Nu mai puțin important era etajul și structura sa, construit pe bârne masive despicate. Din loc în loc au fost introduse pari pentru a limita spațiile goale dintre două bârne. La etaj a fost descoperit un vas mare cu câte o reprezentare umană pe ambele părți (Fig. IIIb.40c), peste 50 de bile de prăjitie, greutate conice și cilindrice pentru războiul de țesut și plasa de pescuit. Unele au rămas grupate, altele s-au împrăștiat la incendierea și dărâmarea etajului. La parter piesele nu au fost atât de împrăștiate. Pe latura de nord au mai fost descoperite un vas *in situ* și alte trei întregi, alături de unul fragmentar, precum și câteva fragmente de oase, iar pe latura de vest un fragment de tavă.

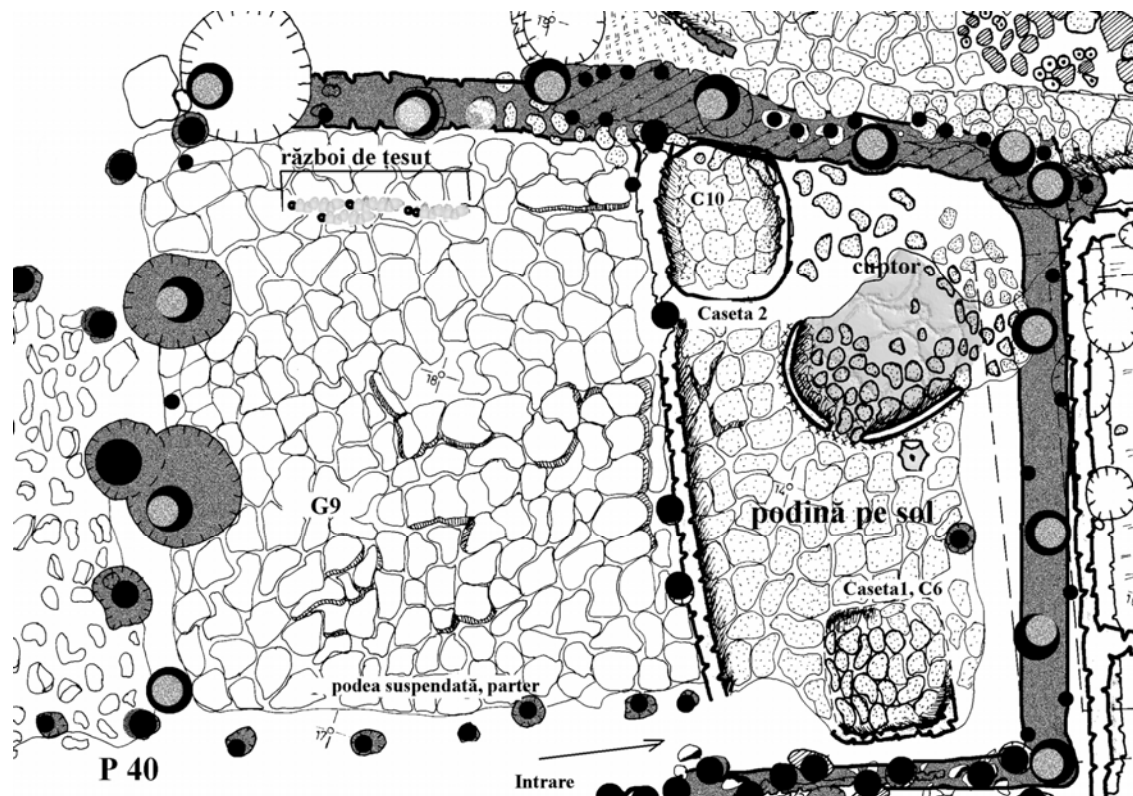

Fig. IIIb.39a. Parja, locuința 40, parterul ▲

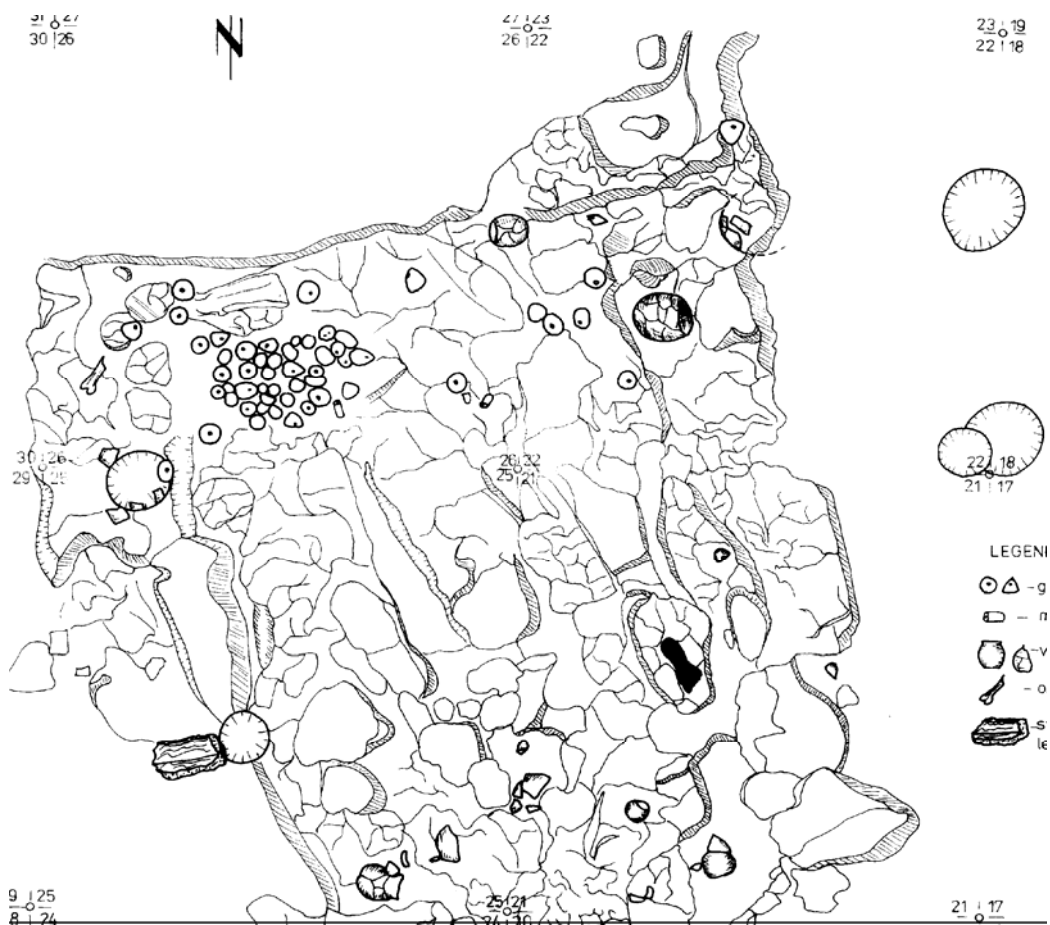

Fig. IIIb.39b. Parja, locuința 40, etaj, amprentă de picior de copil

Astfel de țevi puteau servi foarte bine ca vetre de foc portative. Tot la etaj, deasupra tindei, se afla un cuptor u[or, cu bolt[ă, distrus în mare parte la incendiere, care s-a pr[ăbușit înaintea podelei. Podeaua avea patru-cinci lipituri.

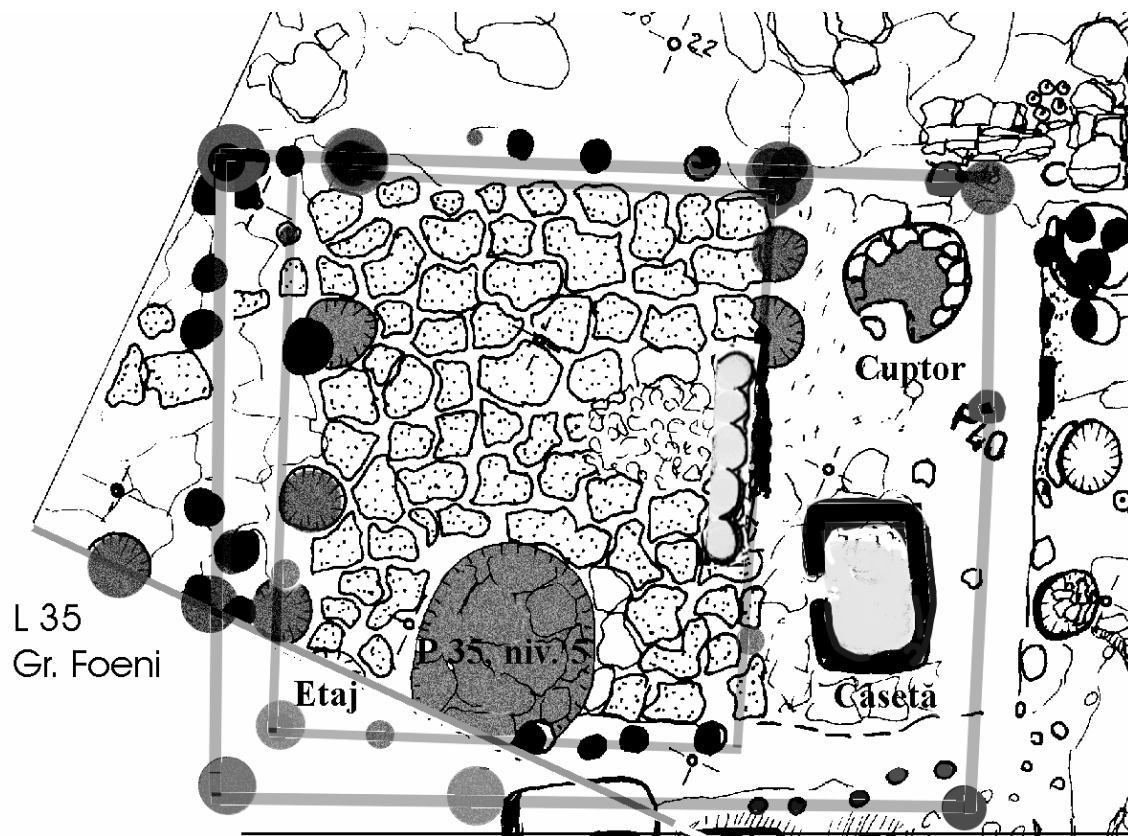
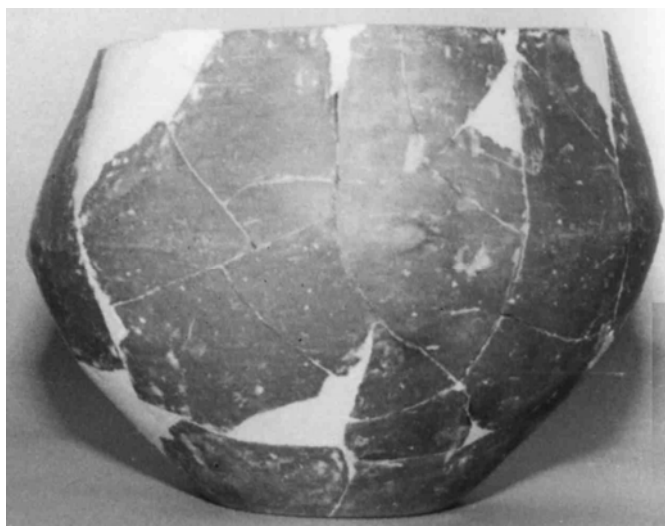

Fig. IIIb.40. Par[ă, L40 și P35: a) ▲ etajul; b) ▼ castron, c) vasul cu 2 siluete din L41 etaj ▼



Pe podeaua locuin[ei, pe primul strat de lipitur[ă s-a descoperit talpa unui picior de copil imprimat[ă în lut. Zona a fost lipit[ă din nou, iar dup[ă ardere, lipitura s-a desprins, r[ămânând urma piciorului. Aceast[ă parte din podea a fost ridicat[ă *in situ* [i se afl[ă în expozi]ie. Marginea dispre tind[ă a etajului a fost decorat[ă cu ni[te arcade la ultimele două straturi de

lipitur\, transportate [i ele *in situ* împreun\ cu o parte din podeaua etajului la muzeul din Timi[oara (Fig. IIIb.39b).

În zona P41 a fost descoperit\ o lun\ *in situ*. Nu se [tie pe care parte a peretelui era lipit\. Fiind cu fa[a în jos, b\ nuim c\ ]inea de interiorul lui P41, dar ar fi putut apar]ine [i peretelui de chirpici al etajului de la P40, unde s-a g\sit [i vasul cu cele dou\ siluete umane. Tot la etaj a fost descoperit\ [i o caset\ mare de cereale foarte ditrus\. O parte a etajului a fost nivelat\ de construirea unei vetre [i podele la mult\ vreme dup\ incendiere, în vremea etapei a doua a nivelului 5. Vatra era peste dârâm\turi [i peste o parte din podea.

#### Locuin]a P41 (Casa Feti]ei)

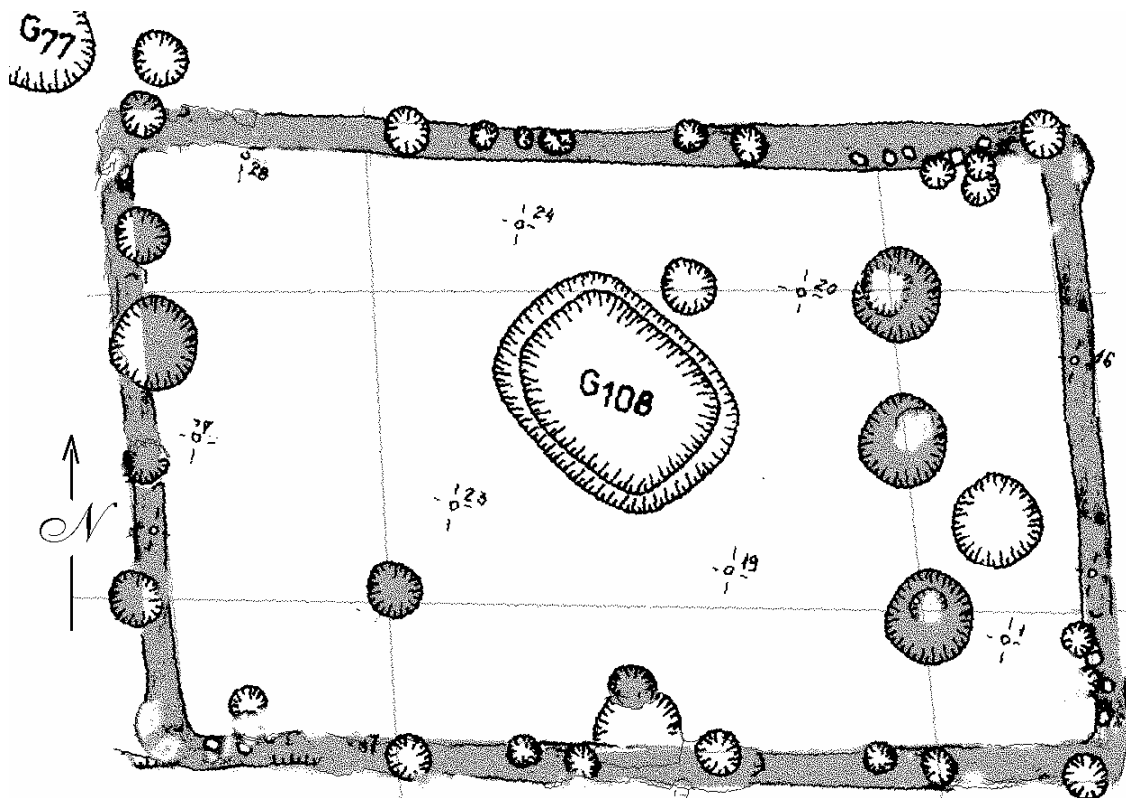

Fig. IIIb.41. Par]a, locuin]a 41, funda]ia, nivel 7c

Este complexul cu podeaua cea mai bine p\strat\. Ca [i la alte complexe ale „blocului”, pere]ii laterali ai primei etape de locuire nu sunt în unghi drept, planul are forma unui paralelogram, cu col]urile ascu]ite spre NV, zona ploilor [i vânturilor la Par]a. Din structura de funda]ie lipse[te groapa unui stâlp, ce pare a fi suplinit\ de un stâlp cu mult mai masiv pe latura de vest pe aceea[i direc]ie.

Tot cândva în nivelul 7c sau 6 este abandonat\ structura de pere]i cu [an] [i se reface construc]ia pe acela[i plan, având o structur\ de lemn mai bogat\. Foarte probabil aceasta este prima etap\ de unire sub acela[i acoperi[ a construc]iei cu locuin]a 40, iar intrarea era undeva dinspre vest, unde am g\sit o tind\ acoperit\, ca la cele din nivel 7b sau 7c (Fig. IIIb.42).

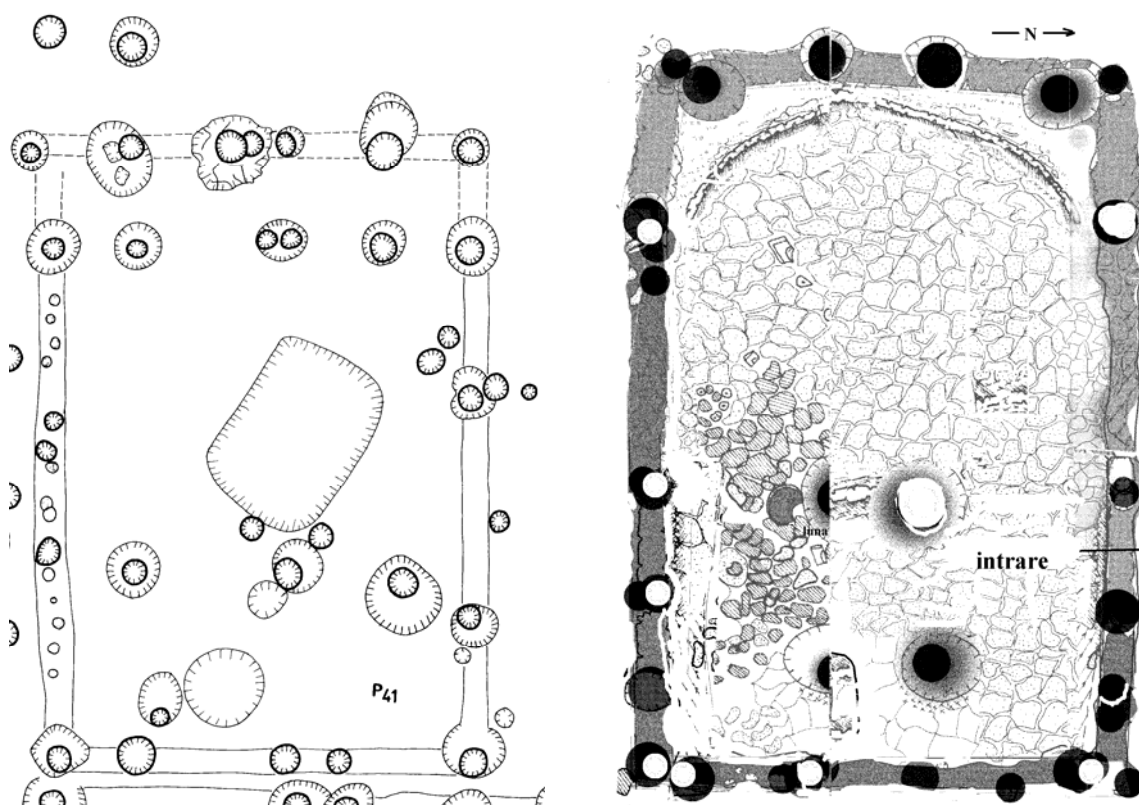

Fig. IIIb.42. Parja : a) ▲ L 41, fundația, nivel 7c; b) ▲ podeaua etajului, nivel 7c-6

Podeaua parterului era amenajată pe stratul de cultură constând dintr-un pământ negru amestecat cu galben, provenit probabil de la gropi sau de la foștii pereți. Aceasta este puternic arsă la incendiere și prăbușirea etajului. Capătul de vest al etajului era terminat în semicerc, marginea lipiturii podelei probabil urmarea un perete ușor împletit. Pereții laterali, în special cel de nord, nu s-au păstrat prea bine, dar erau din împletituri cu nuiile. Mai evident era tot peretele de nord de la P42, cu o bună structură de nuiile. La parter, spre răsărit se afla o despărțitură, poate acolo era intrarea, la nord. Înspre peretele de sud, se aflau resturile unei case de cereale nu prea mari, înaltă de cca. 17 cm.

Pe podeaua de la etaj, în dreptul stâlpilor centrali a fost descoperită *luna mică* de lut. La parter, unde se termina etajul, sub resturile acestuia, au fost descoperite resturile unui schelet de fetiță (surprinsă probabil de incendiu), foarte puternic arsă. Se păstrează doar amprenta oaselor arse imprimate în solul podelei. Fetița avea la gât un înșir de mărgele. Peste podea, în zonă s-a găsit mult praf de lemn.

#### Locuința 42

Este construcția cu cel mai bogat inventar ceramic de la Parja, din cele descoperite de noi. Se afla în partea de NE a blocului. Din păcate, partea sa de est a fost tăiată de râu, nu știm pe ce distanță. Planul său prezintă un număr mare de gropi de stâlpi, astfel că este posibil ca ea să fi fost una dintre construcțiile mari ale nivelului 7c (Fig. IIIb. 43-44). La parter, în partea de sud-est a construcției, funcționa o vatră mare de foc (diametrul peste 1,20 m), cu un număr de cinci-șase refaceri (unele mai superficiale). Grosimea vetrei e de peste 40 cm.



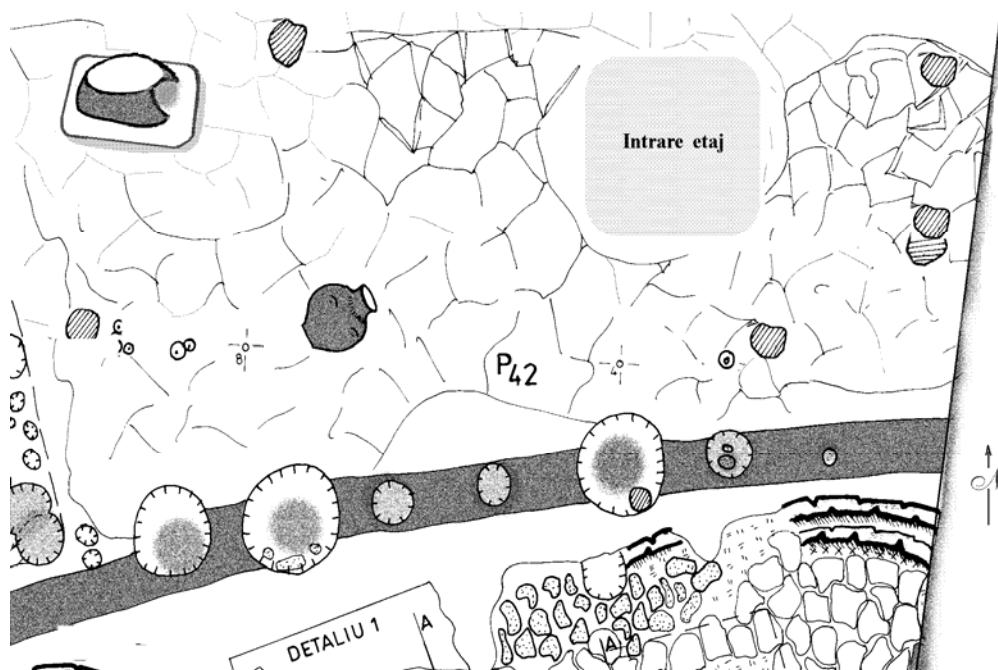

Fig. IIIb.43. Parja, locuința 42, etajul

La parter au fost descoperite bile de pra[ție grupate lâng\ col]ul de SV. Înc\ o dat\ se confirm\ ideea c\ r\zboiul de Jesut este amplasat în col]ul opus intr\rii. Vatra (în imagine arhitectul a reconstituit-o ca [i cuptor) se afla pe peretele din fa]a intr\rii.

Structura **etajului** era bine p\strat\, iar podeaua avea patru-cinci etape de refaceri. La etaj, în col]ul de NV, se afla un cuptor u[or cu bolt\, cu o mic\ vatr\ în fa]. Vatra era groas\ de 5-6 cm. În centrul înc\perii, era o deschidere în podea. Pe podea, în partea opus\ cuptorului au fost descoperite vase de diferite dimensiuni (multe întregi sau întregibile), marcând o zon\ gospod\reasc\.

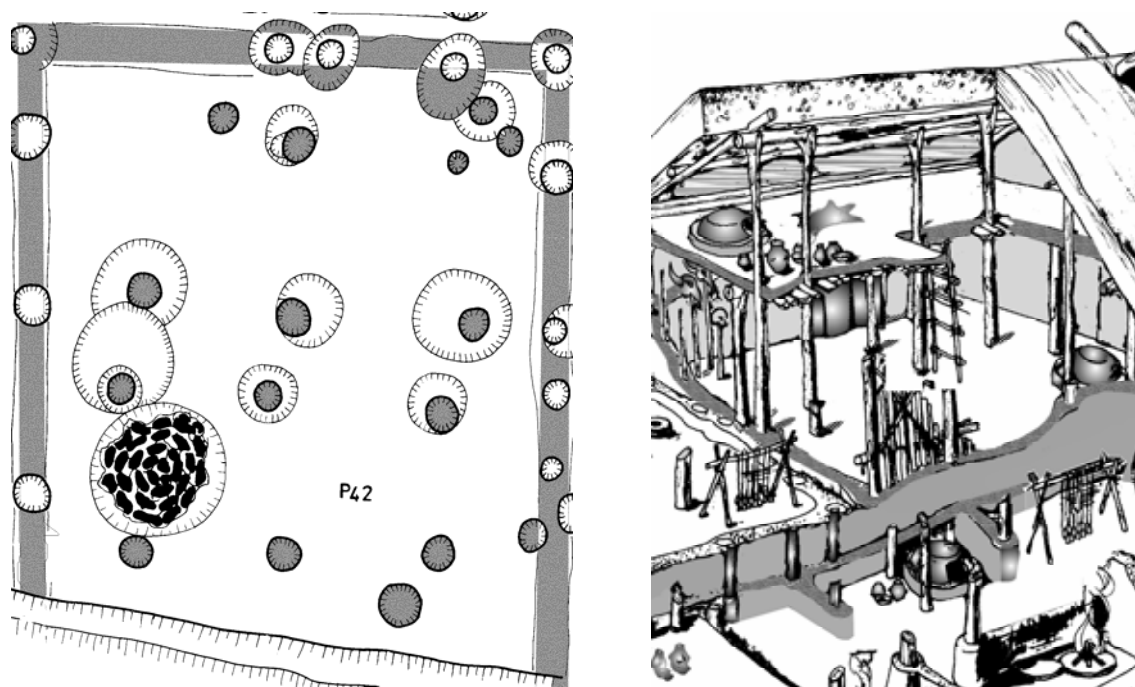

Fig. IIIb.44. Parja, Blocul Lunii, L 42: a)▲ funda]iile locuin]ei, nivel 7c; b)▲ parter [i etaj, reconstituire

**Locuin]a 16\_43**

Complexul a fost excavat în trei campanii de săpături. În prima etapă a fost declarat ca P16, o platformă de chirpici cu podeaua foarte bine amenajată, cu două-trei straturi de lipituri, de la reparații succesive. Construcția a jînut foarte probabil de podeaua parterului de la L43, apropiată ca dimensiuni de P41. Etajul nu era decât pe circa două treimi din suprafață, iar resturi de la o a doua podea nu au fost descoperite. Pe podea a fost găsit un fragment de lipitură de la tavan, cu urme de pari [i bърne (Fig.IIIb.45a). La deschiderea unei alte case, au fost descoperite noi elemente arhitectonice, dar suprafața deschisă era prea mică pentru a le în]elege rostul. La în]girea suprafeței au apărut clar resturile unui etaj ce suprapuneau parterul. Pe podeaua etajului au apărut resturi de craniile de taur încastate, altele libere. Bănuim că au fost lipite lângă stâlpi de susținere; în două din cele trei cazuri craniile erau lângă gropile unor asemenea stâlpi (Fig. IIIb.46b); podeaua era formată doar din dărâmături mărunte. Pe marginea podelei de la parter s-a găsit o structură uoară de stâlpi, de la peretele despărțitor spre curte (vest). Marginile podelei urcau spre un perete.





Fig. IIIb.45. Parja: a) L43, parter (P16); b) etaj; c) detalii etaj (Bu, resturi de bucranii)

În curtea interioară dintre L43 și L17 (o încăpere mai veche), au fost observate resturile unui siloz, cu marginile lipite de peretele lui L17, cu structuri de nulele.

Pe podeaua etajului nu s-au găsit obiecte, în schimb pe cea a parterului erau câteva, un bol tronconic (întreg, ce nu a fost zdrobit de etajul prăbușit), o bilă de piatră, ca și un percutor sau un sceptor, foarte ars și crăpat din cauza focului.

Imediat sub podea a fost descoperită o groapă, fără materiale. Parte din podea s-a lăsat în groapă, pe care am considerat-o drept o cămară sub podea, situație întâlnită atât la Uivar cât și la Păuleni (vezi, Capitol Cucuteni).

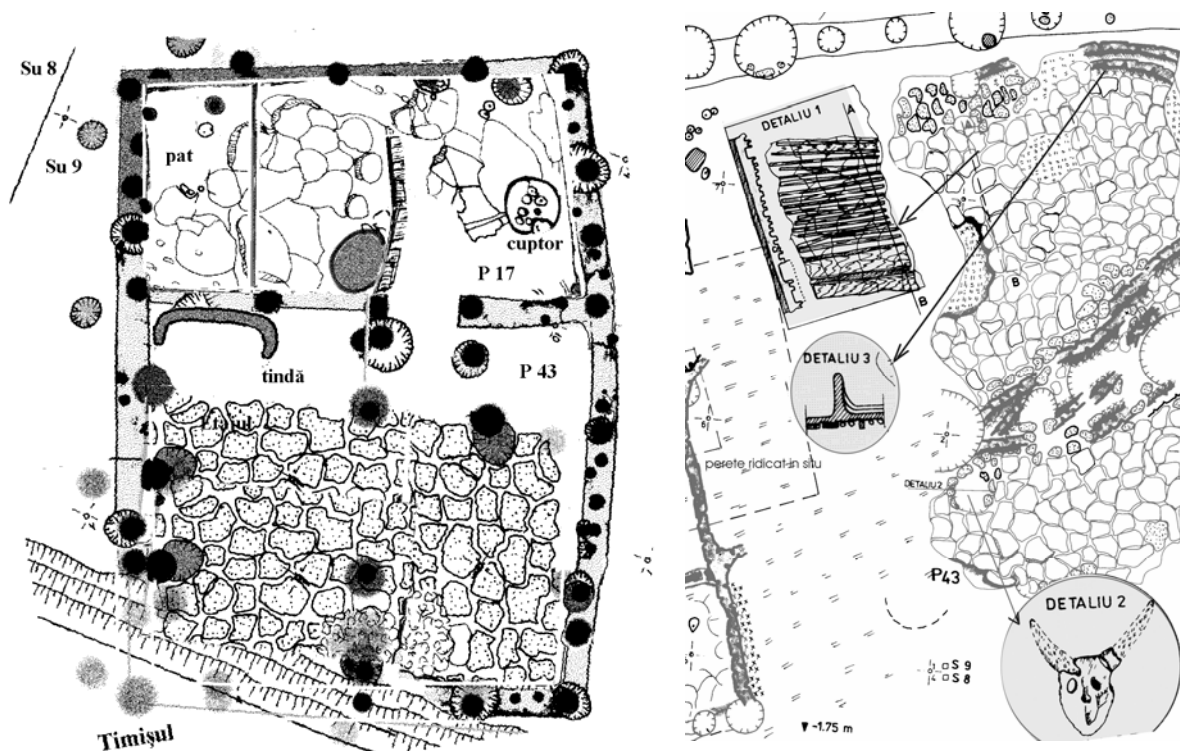

Fig. IIIb.46. Parja, L43: a) parterul și tinda; b) etajul și tinda, detalii

Numeroasele structuri de lemn, ce aveau alte direcții și urmele unor podele mai vechi, ne-au determinat să considerăm că această construcție a fost ridicată în etape. Tinda era de fapt o curte interioară. Locuința 17 și-a păstrat aspectul și structura, având numeroase reparații mărunte și lipituri, tipic pentru o casă de bătrâni. Unele gropi interioare, masive, din tindă sîin de structura acoperișului. O curbare a peretelui la L43 (Fig. IIIb.46a) era necesară pentru a permite apelor o scurgere. În marginea dinspre râu a etajului, se afla un fragment de idol bust, decorat cu incizii și încrustat cu alb, luat de viitori.

**Locuința 17.** Această construcție din cadrul blocului se ridică foarte timpuriu, la nivel 7b sau 7c. Numeroasele refaceri și profilele ne-au dat unele informații despre stratigrafie, iar trei din pereții acesteia, foarte bine păstrați (Fig. IIIb.48a) au fost ridicați *in situ* și transportați la Muzeul Banatului în expoziție (Fig. IIIb. 48b). Pereții erau realizați dintr-o structură slabă de pari și nuiete, care serveau doar pentru sprijinirea lutului, iar stâlpii de structură erau pe traseu, la capete sau în afara peretelui. Peretele are circa 10-13 cm grosime și uneori făcea o mică curbă pentru a ocoli o vatră (Fig. IIIb.47a).



Fig. IIIb.47. Parja, L17: a) vedere spre sud▲; b) vedere spre nord▼



În alt caz peretele interior era la fel se sub]ire ca cei laterali, dovad\ c\ toji se g\seau sub acoperi[ul care îi ferea de ploi, altfel nu ar fi putut sta în picioare.



a



Fig. IIIb.48. Par]a, pere]ii L17: a) de vest; b) ▲ vatra central\; c) cuptorul din tind\▲; d) profil central prin vatr\▼

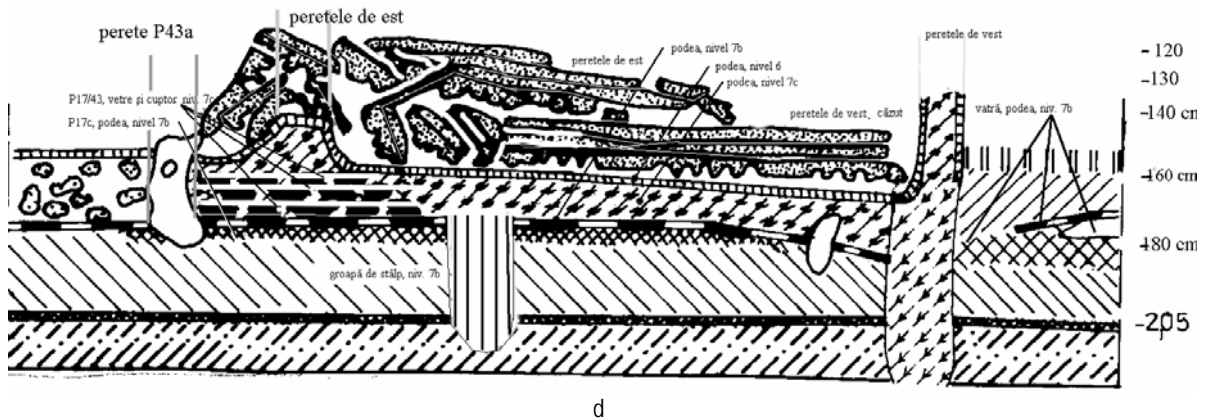

d

La peretele de est a fost studiat\ atât structura sa interioar\, cât [i felul în care acesta s-a rupt [i a c\zut în vremea arderii [i distrugerii construc]iei. Întâi cade sau este împins în interior peretele de vest, apoi peste acesta este împins cel de est.

În cap\tul dinspre sud se afla un spa]iu pentru dormit, m\rginit de o mic\ bordur\, foarte probabil pentru a împiedica c\derea a[ternutului (piei sau ]es\turi pentru acoperit). Din studiul vetrei, în plan se observau urmele unui fost cuptor cu vatr\ cu gardin\ în fa]a lui. Mai jos erau urmele unei vetre ref\cute de trei ori.

Cuptorul din tindă avea o mică vatră în fața. Ultima lipitură a podelei încăperii de sud, acoperea bordura vetrei de la vechiul cuptor. Peretele era casetat, iar bârnele erau puse orizontal (Fig. IIIb.47d) fiind legate de stâlpi sau bătute în canal.

Unele răzuitoare pe vârf de lamă serveau tocmai la săparea unor astfel de canale în lemnul umed. Un model de casă în lemn casetat cu perete de lemn casetat, lipit apoi cu lut, arată tocmai ca modelul nostru, mai puțin tencuiala, deoarece credem că atunci casele erau mereu muruite cu lut.



Fig. IIIb.49a. Model de casetare a peretelui, structură de perete între bârne sau bârna cu lut



Fig. IIIb.49b. Parja, Luna Mică din blocul de locuințe P40-P43; Luna Mare din Sanctuarul 2

### „Blocul” 151-154

A fost un complex de locuințe, parte situate pe malul râului, parte sub profilul secțiunii. Din aceste motive mai bine a fost cercetat doar o locuință cu două încăperi. Spre râu se afla o altă locuință sau încăpere cu perete comun lipit cu lut, cu aceeași structură de pari. Din aceasta a fost cercetată încăperea de nord, care avea un cuptor foarte bine conservat, cu o parte din boltă păstrată. Podeaua încăperii este foarte netedă și bine sclivisită cu lut. Pereții erau lipiți cu lut și erau puternici, păstrându-se pe alocuri pe 20 cm înălțime. Structurile pereților erau evidente, mai ales la stâlpii mici și pari; la stâlpii groși, peretele era spart ca urmare a incendiului și „exploziei” lutului în acele porțiuni.

Locuința avea șase vase, un lustruitor, un topor și un altăraț din lut nears, amestecat cu multă pleavă, copt în vremea incendiului. La toți stâlpii din imaginea reconstituită am păstrat poziția și grosimea parului. Podeaua era înștată ușor spre centru, nu știm dacă sub ea era un alt complex, sau așa a fost conceput. Finisarea podelei a fost atât de perfectă, încât după o ploaie a putut fi tărată cu o cârpă.

Aceasta nu se deosebea cu mult față de cea mai bună podea de pământ cum mai apar aici, colo în zilele noastre, la Jară.

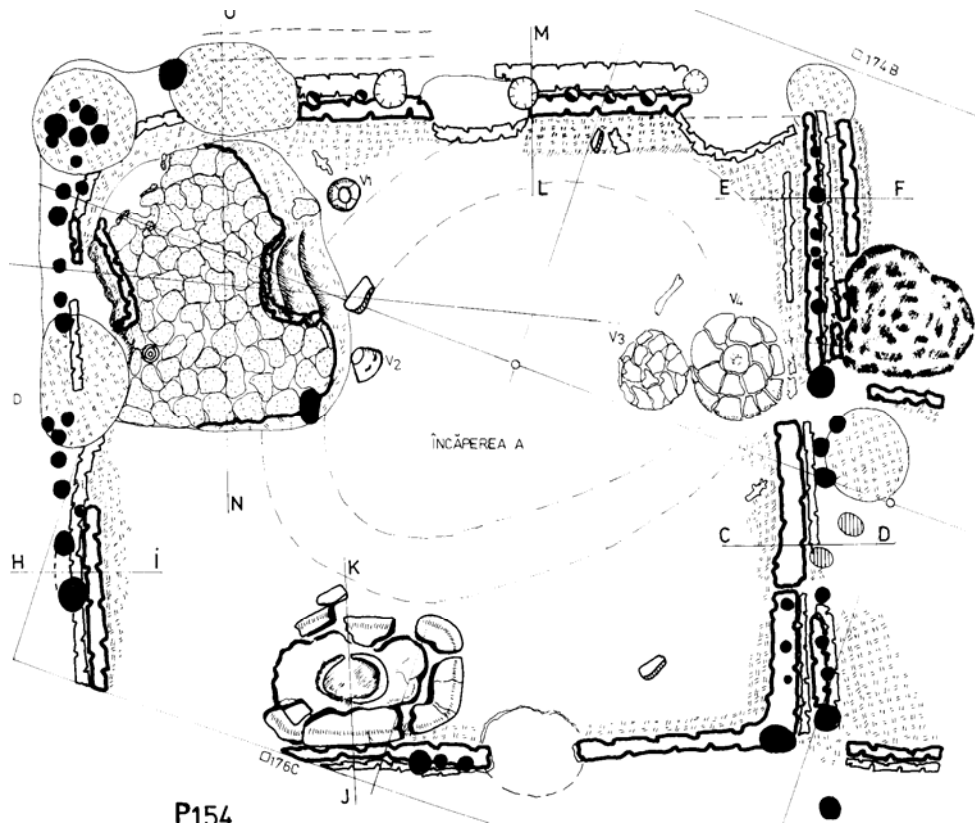

P154

Fig. IIIb.50. Parja: a) ▲ Locuința 154; b) reconstituire ▼

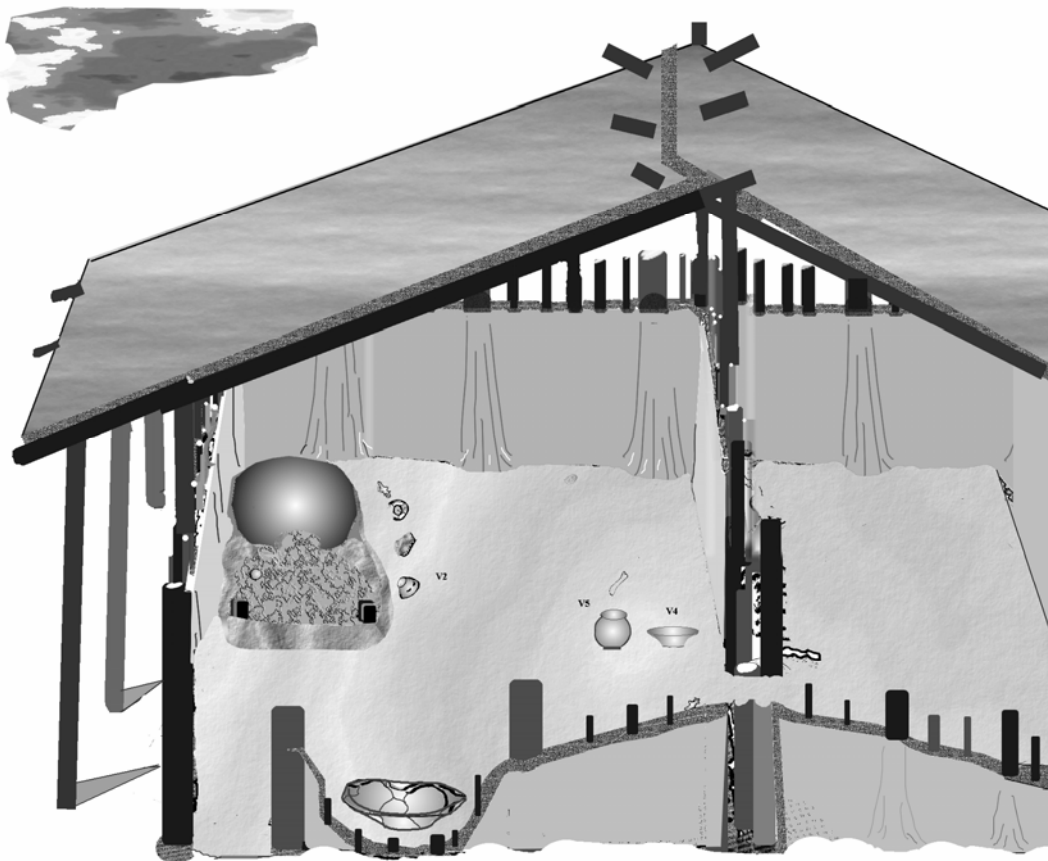

## „Blocul Casa Cerbului”

Cercetările la acest complex nu sunt încheiate, ele au fost întrerupte timp de peste 15 ani, iar noile investigații au adus noi date. Blocul avea patru încăperi, fiecare din ele afectate de diferite lucrări anterioare (1931, 1943), sau de viiturile râului în intervalul de timp scurs de la cercetările anterioare. Abia recent, observând asocierea complexelor, l-am considerat bloc de locuințe, renumind noile încăperi cu litere de la A la D (Lazarovici Gh. et alii 2005). După tehnica de construcție folosită (stâlpi verticali înfipți unul lângă altul, ca la P9), mărimea încăperilor, dar și după adâncime (au fost scoase foarte puține materiale ceramice), începutul construcției este la nivel 7c.

### Încăperea A (P129)

Este o locuință cu etaj, cu podeaua suspendată la parter și la etaj, care a fost cercetată în urmă cu peste 10 ani. Pe podeaua parterului se afla o vatră de foc, iar spre capătul de vest al încăperii, era un perete cu structuri de nuiele. Podeaua era suspendată pe o structură de bârne mari (între 10-30 cm) despicate din trunchiuri de copaci, așezate transversal, pe înălțimea locuinței și susținute de altele puse în lungul locuinței, la distanță de 80 cm. Spre încăperea de vest se afla o tindă, iar peretele de interior era lucrat din nuiele (rămas *in situ*), păstrat pe o înălțime de 55 cm (Lazarovici Gh. et alii 2005; 2006).



Fig. IIIb.51. Parja, Casa Cerbului, încăperea A, peretele desprijitor

Încăperea B (marcaj P 167; nivel 7c; c. 156-160 BC, de la -170 cm: Lazarovici Gh. et alii 2001, 146-148, vezi și detaliile, fig.110 -111) este cea în care a fost descoperit capul monumental de cerb (Lazarovici Gh. 2001, 147, fig. 111) și nu avea podea suspendată. Dimensiunile încăperii erau între 5-6 m lungime, cu o înălțime între 4-5 m (cercetarea nu este încă încheiată). Podeaua avea mai multe straturi de lipituri. Capul de cerb a fost descoperit împreună cu câteva fragmente de pereți, ce erau deasupra sa, pe care fusese parțial lipit. Acești pereți aveau în structură o bârnă transversală. În vecinătatea capului au fost descoperite două găuri de pari, pe care atunci nu le-am luat în seamă. Măsurând distanța dintre pari, fragmentul de bârnă și capul de cerb, considerăm posibil ca acesta să fi fost fixat undeva pe peretele de vest al „blocului”. În funcție de cum trebuia idolul privit, credem că intrarea era dinspre est sau nord, figura fiind asimetrică, permite o asemenea privire.



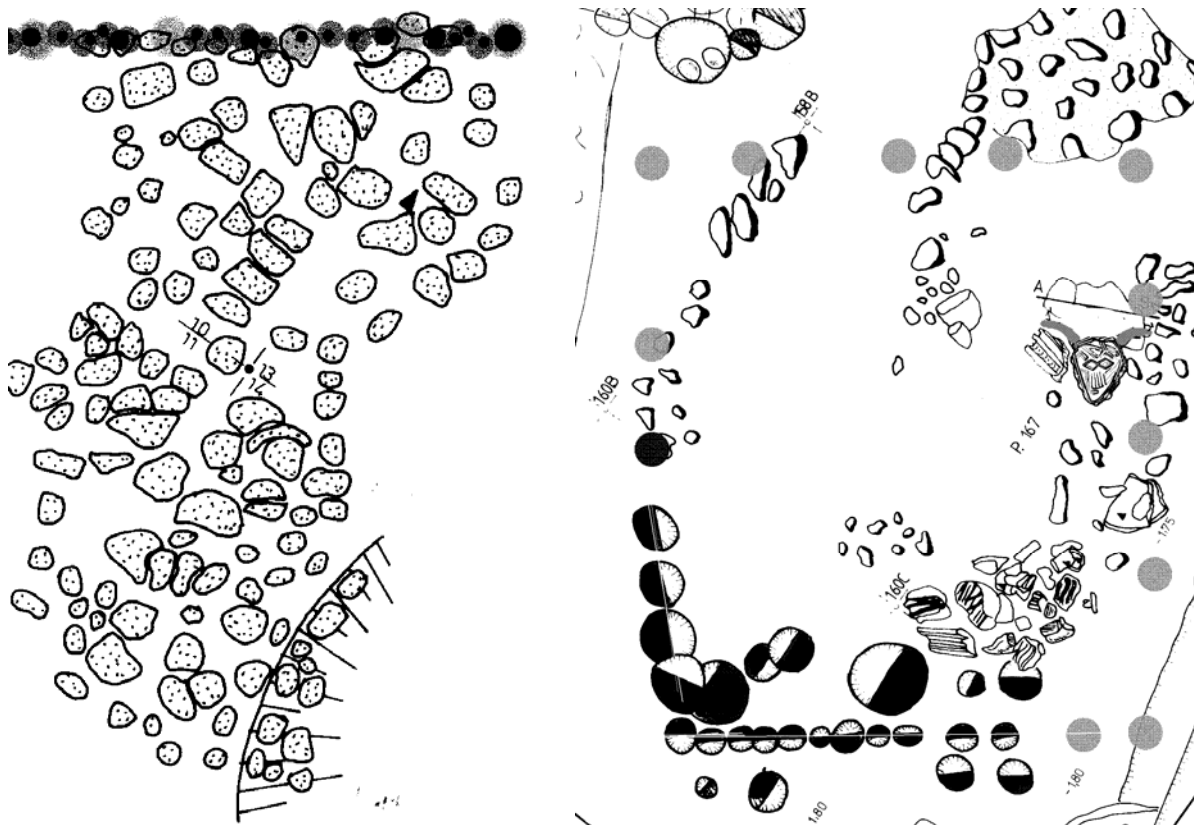

Fig. IIIb.52. Parja: a) Casa Cerbului, structura podelei, încaperea A, chirpiciul etajului; b) structură de fundație, locul capului de cerb, încaperea B

Locuința se afla în marginea sânturii lui M. Moga (Fig. IIIb.68), astfel c este posibil ca o parte din perete s se fi rsturnat în acea zon, fragmentele de perete descoperite de noi fiind destul de puține (Fig. IIIb.52b). În sântura sa din 1945 ce taie complexul, M. Moga a descoperit două piese deosebite: un idol bust aflat în expoziția de baz [i vasul cu două guri, de cult, numit

„Bocitoarea” sau „omul care strig”, ce are pe gât simbolul „M” (Moga 1964; Miclea, Florescu 1980 s.v., „omul care strig”; Lazarovici Gh. et alii 2001, 280 [i urm.).



Fig. IIIb.53. Parja: a) Casa Cerbului, încaperea A, detaliu; b) vas de libajii, cu semnul „M” pe gât

**Casa Cerbului, încăperea C.** Partea de vest a locuinței a fost tăiată de secțiunea lui M. Moga din 1943/1945, resturile de la locuință păstrându-se doar pe 2-2,30 m lungime și 3,40 m lățime.

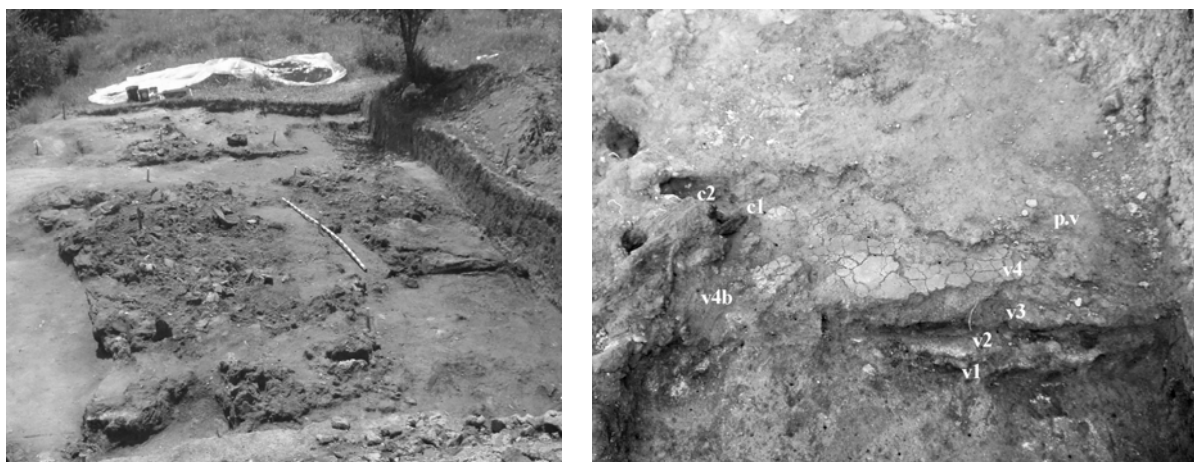

Fig. IIIb.54. Parja, Casa Cerbului: a) ▶ încăperile C și D la 1,35 - 1,45 m; b) vetre și cuptoare, încăperea C ▶

Un perete despărțitor, dinspre încăperea D, avea lungimea de 3,40 m, urmând probabil o intrare. În partea centrală era un cuptor cu mai multe etape de refaceri și o vatră anterioară, urmată de alta, ulterioară cuptorului. Cuptorul era lângă peretele de est și avea o vatră în fața lui, cuptorul și vatra având forma literei „8”. Asemenea cuptoare au fost întâlnite în alte complexe la Parja (Lazarovici Gh. et alii 2001, fig. 122, în P 136B, P 151, fig. 123), la Vin. a. (Staljo 1984, 39, fig. 29-30), sau în alte culturi contemporane (Todorova, Vaisov 1993, 163, fig. 134/135; Petrasch 1986, fig. 3-4), sau de la finele neoliticului timpuriu, la Moldova Veche (Lazarovici Gh. 1979, pl. IB; Rus, Lazarovici Gh. 1991, 92, fig. 9). Peretele despărțitor era dintr-o structură ușoară de pari, puși pe două rânduri în zigzag, la o distanță de cca. 20 cm unul de altul, ce permiteau construirea unui perete cu structură din nuiete împletite.

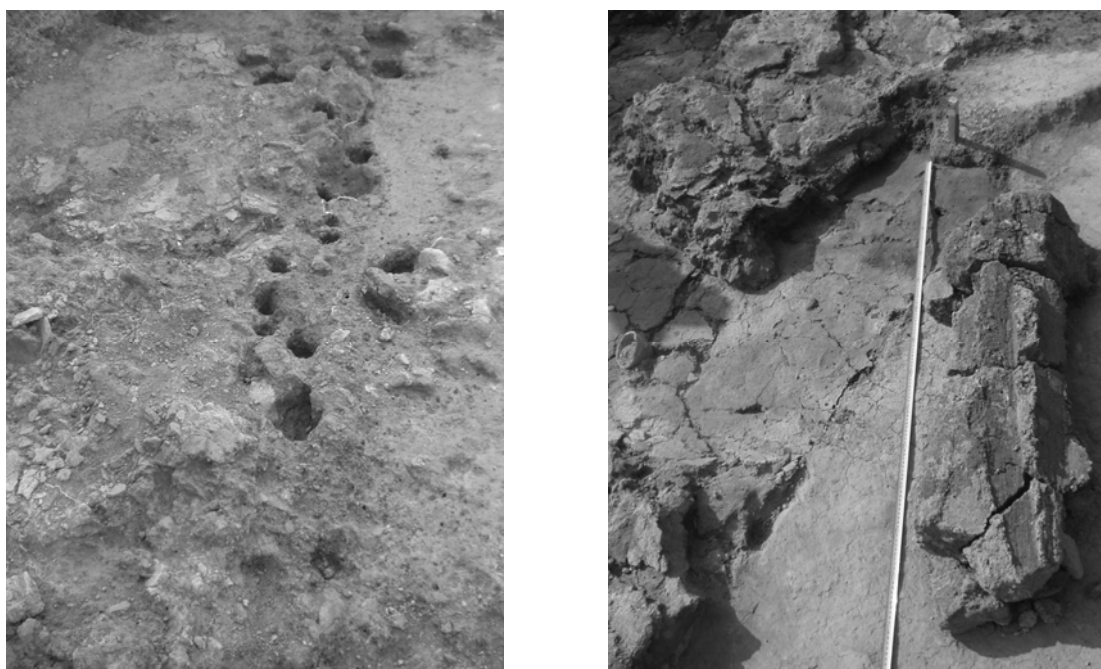

Fig. IIIb.55. Parja, Casa Cerbului: a) încăperea C, zona centrală, peretele despărțitor; b) structură de etaj